



CARRO 2.0



MANUAL DE ARMADO



Este manual debe ser leído atentamente antes de proceder a instalar y utilizar este producto.
Antes de usar la soldadora lea cuidadosamente, comprenda y respete las instrucciones de seguridad



CARACTERÍSTICAS

El carro de soldadura 2.0, permite transportar equipos de soldadura y/o plasma, de manera integrada.

El compartimiento posterior permite alojar el tubo de gas para los procesos anteriormente mencionados, brindando movilidad y seguridad durante el uso de los equipos.

Al recibir un carro, retire todo el material de embalaje y verifique si hay eventuales daños que puedan haber ocurrido durante el transporte, verifique si fueron retirados todos los materiales, accesorios, etc. antes de descartar el embalaje. Los reclamos relativos a daños en tránsito deben dirigirse a la Empresa Transportadora.

Ficha técnica

MEDIDAS GENERALES	690 X 402 X 720 MM
ARÉA ÚTIL DE LA BANDEJA SUPERIOR	270x450 MM
ARÉA ÚTIL DE LA BANDEJA INTERMEDIA	270x450 MM
MEDIDA DEL PACKAGING	720 X 325 X 120
PESO DEL PRODUCTO	14 KG
CAPACIDAD DE CARGA	50 KG

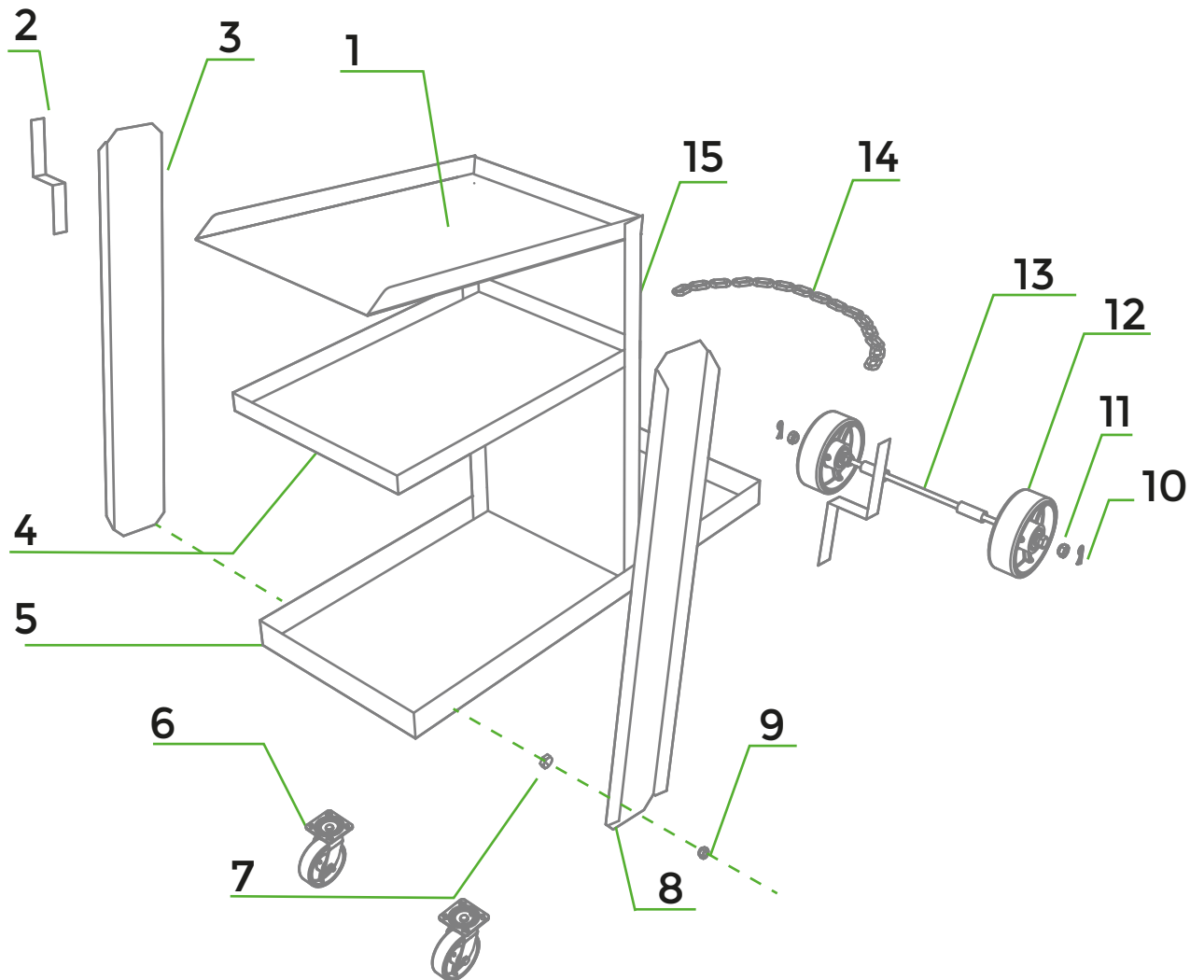

Referencia	Nombre	Cantidad
1	Bandeja superior	1
2	Gancho para cable	2
3	Columna vertical izquierda	2
4	Bandeja intermedia	1
5	Base	1
6	Ruedas delanteras	1
7	Tuerca hexagonal M6	33
8	Columna vertical derecha	1
9	Tornillo hexagonal M6	33
10	Chaveta	2
11	Arandela plana	4
12	Rueda trasera	2
13	Eje	1
14	Cadena de seguridad para el tubo	1
15	Estructura posterior	1

1- Colocar la base del carro (13) “boca a abajo” sobre una superficie plana. Colocar los clips del eje en las ranuras, y atravesarlos con el eje (13).

2- Colocar las ruedas (12) y (6).

3- Colocar la pieza (15), vincularlo con base (5) y presentar los estantes superior (1) e intermedio (4). Ajustar con los tornillos correspondientes y repetir el proceso con las columnas verticales derecha e izquierda (8) y (3).

