



CARRO 3.0



MANUAL DE ARMADO



Este manual debe ser leído atentamente antes de proceder a instalar y utilizar este producto.
Antes de usar la soldadora lea cuidadosamente, comprenda y respete las instrucciones de seguridad



CARACTERÍSTICAS

El carro de soldadura 3.0, permite transportar equipos de soldadura y/o plasma, de manera integrada.

El carro cuenta con compartimientos para guardar accesorios y complementos de los procesos.

EL compartimiento posterior permite alojar el tubo de gas para los procesos anteriormente mencionados, brindando movilidad y seguridad durante el uso de los equipos.

Al recibir un carro, retire todo el material de embalaje y verifique si hay eventuales daños que puedan haber ocurrido durante el transporte, verifique si fueron retirados todos los materiales, accesorios, etc. antes de descartar el embalaje. Los reclamos relativos a daños en tránsito deben dirigirse a la Empresa Transportadora.

Ficha técnica

MEDIDAS GENERALES	780 X 480 X 965 MM
ARÉA ÚTIL DE LA BANDEJA SUPERIOR	475x350 MM
ARÉA ÚTIL DE LA BANDEJA INTERMEDIA	500 X 350 MM
VOLÚMEN ÚTIL DEL GABINETE DE GUARDADO	485 X 355 X 300 MM
PESO DEL PRODUCTO	22 KG
CAPACIDAD DE CARGA	50 KG

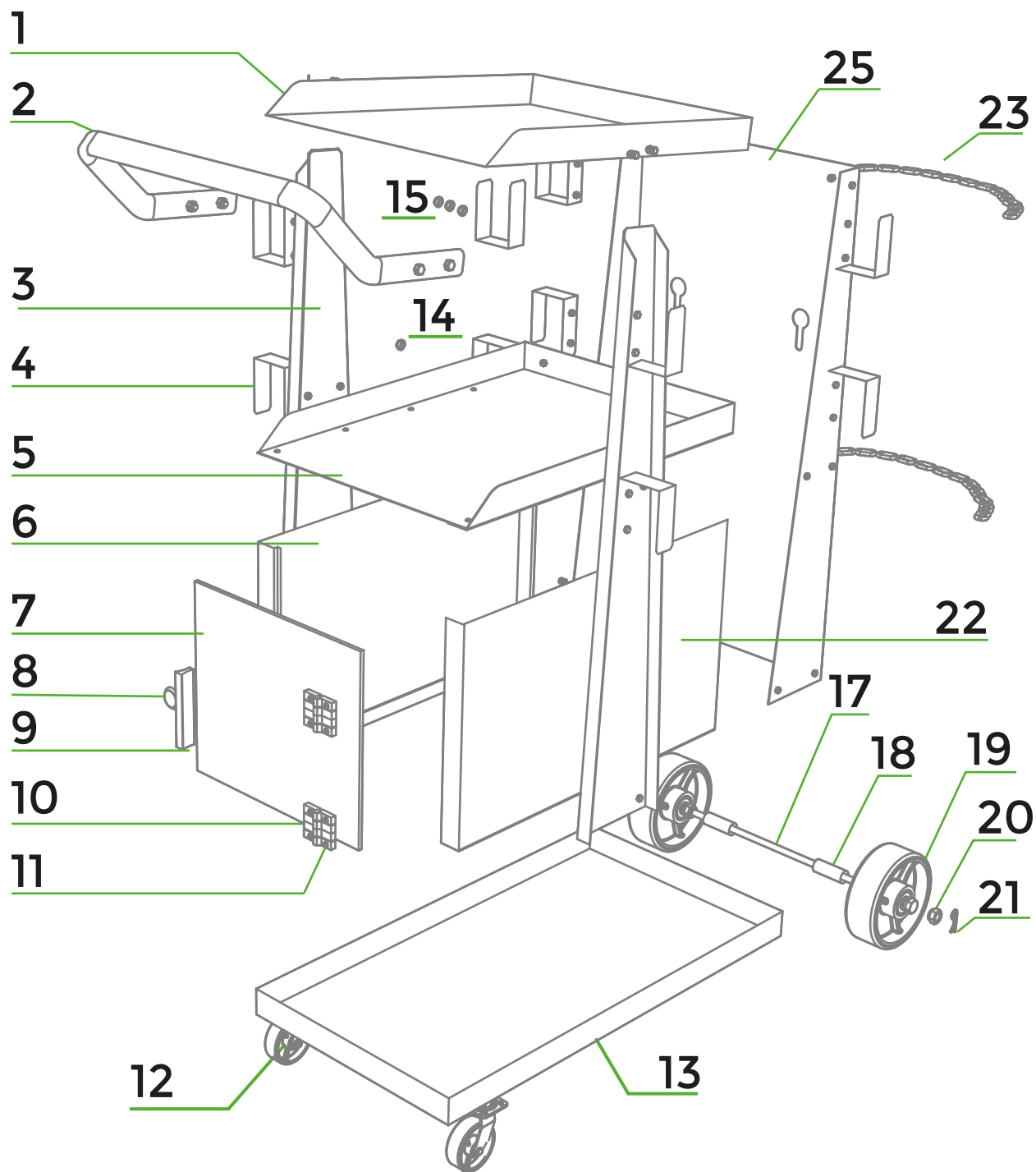

Referencia	Nombre	Cantidad
1	Bandeja superior	1
2	Manija de agarre	1
3	Columna vertical izquierda	1
4	Gancho para cable	8
5	Bandeja intermedia	1
6	Tapa izquierda del gabinete	1
7	Puerta del gabinete	1
8	Cerradura	1
9	Manija de la puerta	1
10	Bisagra plástica	2
11	Tornillo phillips M5 16	8
11.1	Arandela plana M5	16
11.2	Arandela de seguridad	8
11.3	Tuerca hexagonal M5	3
12	Rueda 65 x 27 mm	2
13	Base del carro	1
14	Tornillo 4.2 x 9.5 mm	18
15	Perno largo de 10 mm M6*30	4
15.1	Arandela plana M6	8
15.2	Arandela de seguridad M6	4
15.3	Tuerca hexagonal M6	46
16	Perno corto de 10 mm M6*12	50
17	Eje	1
18	Clip del eje	2
19	Rueda de 150 x 35 mm	2
20	Arandela plana M4	4
21	Chaveta	2
22	Tapa derecha del gabinete	1
23	Cadena de seguridad para el tubo	
24	Columna vertical derecha	1
25	Tapa posterior del gabinete	1

- 1- Colocar la base del carro (13) “boca a abajo” sobre una superficie plana. Colocar los clips del eje (18) en las ranuras, y atravesarlos con el eje (17).
- 2- Colocar las ruedas (19) y asegurarlas con las piezas (20) y (21).
- 3- Tomar la pieza (6) y alinear los orificios de su labio inferior con los orificios de la base (13). Ajustar con los tornillos correspondientes y repetir el proceso en el lado derecho (22).
- 4- Tome un perno de 10 mm, y empújelo a través de los orificios prediseñados en la base del gabinete y a través de los orificios perforados previamente en la brida de la rueda (12). Asegure con una tuerca de 10 mm. Repita para los 4 orificios de montaje de esta rueda. Luego repita para la rueda derecha.
- 5- Colocar la bandeja intermedia (5) y ajustar con los tornillos correspondientes.
- 6- Usando los tornillos (cabeza phillips) colocar las bisagras plásticas (10) en la puerta (7).
- 7- Colocar la columna vertical derecha (24) con los tornillos de 10 mm, **pero sin ajustar demasiado.**
- 8- Colocar la columna vertical izquierda (3) con los tornillos de 10 mm, **ahora sí, ajustar definitivamente ambas columnas.**
- 9- Colocar la tapa posterior del gabinete (25) con los tornillos de 10 mm. Esta tapa se coloca entre los labios das columnas verticales ubicadas en los laterales (3) y (24), y las caras laterales del gabinete inferior. Repetir el proceso en los 3 tornillos laterales de esta pieza.
- 10- Alinear los orificios de la bandeja superior (1), con los de las columnas verticales (3) y (24) y la tapa posterior del gabinete (25). Dejar este conjunto levemente desajustado.
- 11- Colocar la manija principal, utilizando los pernos largos de 10 mm.
- 12- Colocar los ganchos para cables externos (4).
- 13 - Montar la cadena en los orificios ubicados del panel posterior del gabinete.

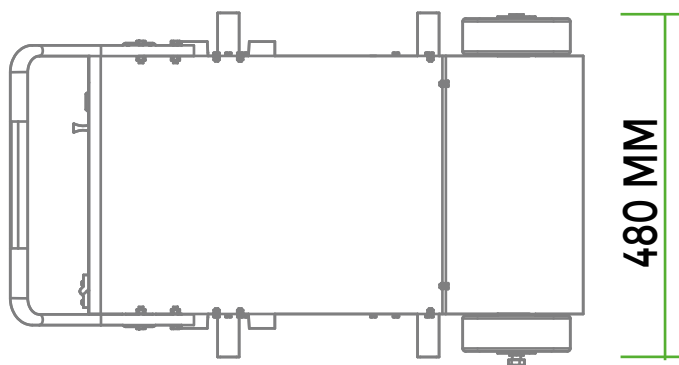
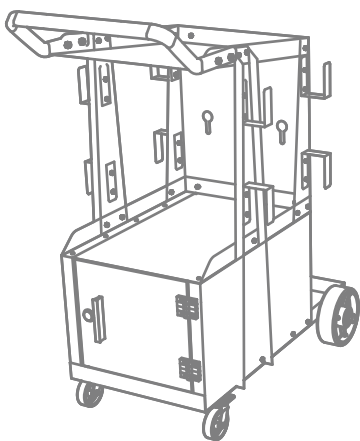
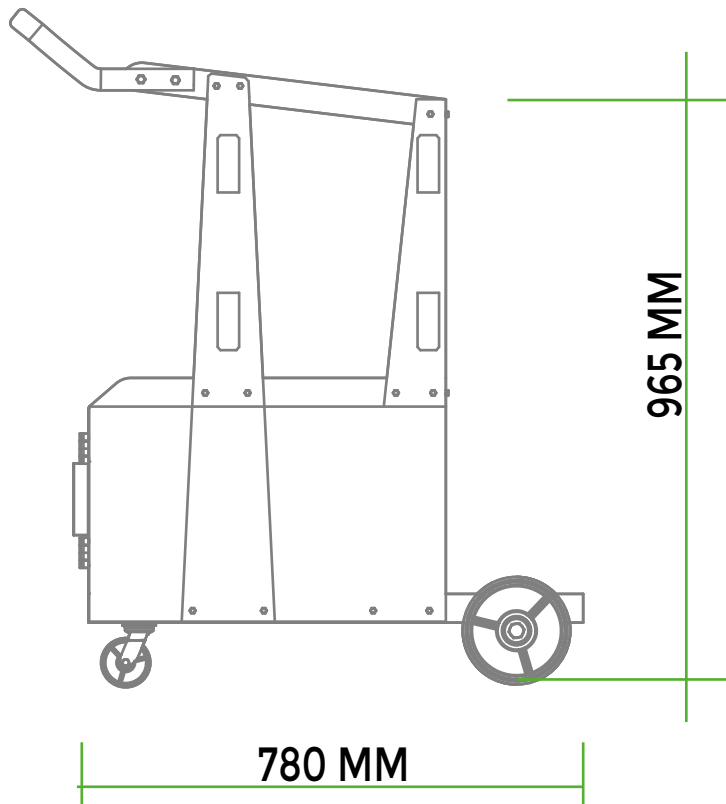
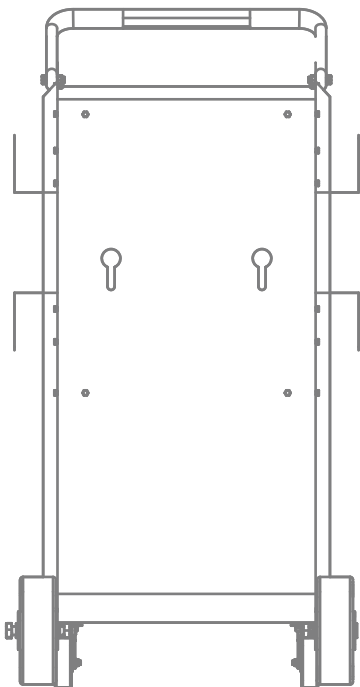

MANIJA DE AGARRE
HACIA ABAJO

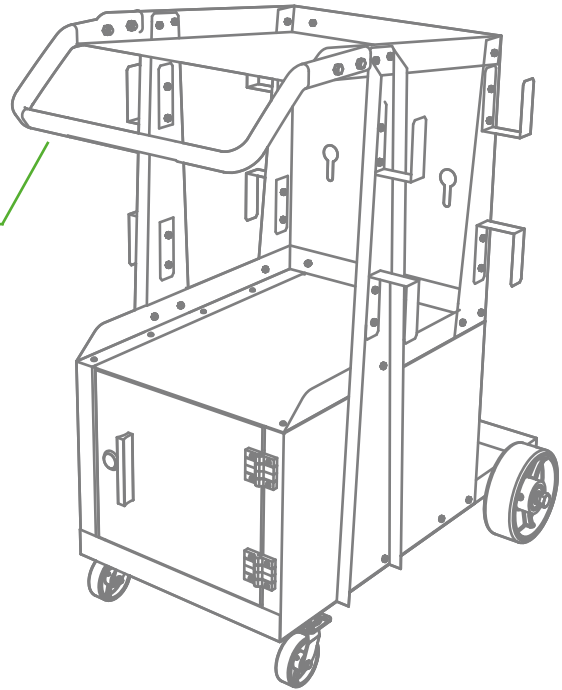

MANIJA DE AGARRE
HACIA ARRIBA

